

УНИВЕРЗИТЕТ У БЕОГРАДУ – МАШИНСКИ ФАКУЛТЕТ

Дипломске академске студије – 2. година

Модул: **ПРОИЗВОДНО МАШИНСТВО**, шк. год. 2009/2010.

Предмет: **ИНТЕЛИГЕНТНИ ТЕХНОЛОШКИ СИСТЕМИ (ПРО220-0131)**

Предметни наставници: проф. др Зоран Миљковић и проф. др Бојан Бабић

**ПРОЈЕКТНИ ЗАДАТАК
(2/2)**

ПРОЈЕКТОВАЊЕ ТЕХНОЛОШКОГ ПРОЦЕСА ПРИМЕНОМ РАЧУНАРА
(CAPP - Computer Aided Process Planing)

ГРУПА 1		
РБ	Име и презиме	Број индекса
1.	Милица Петровић	1076/08
2.	Илија Божовић	1109/08
3.	Семир Јуковић	1145/08
4.	Никола Лукић	1247/08
5.	Александар Југовић	1027/08

Пројектовати технолошки процес за следеће делове дате на скицама: чаура 1÷5.
Решењем пројектног задатка обухватити:

1. Избор припремка
2. Одређивање редоследа обраде
3. Избор елемената обрадног система
4. Избор режима обраде
5. Израду технолошке документације

Приликом пројектовања користити програме **Rezanje** и **Secocut**.

Напомене:

1. Пројекат се ради на нивоу групе у терминима предвиђеним за то.
2. Рокови израде појединачних пројектних целина дефинисани су планом и програмом предмета (Course Outline);
3. Сва питања, сугестије и евентуалне проблеме предочити у директном контакту са предметним наставницима, проф. др Зораном Миљковићем и проф. др Бојаном Бабићем, као и путем електронске поште на zmiljkovic@mas.bg.ac.rs, bbabic@mas.bg.ac.rs, а посебно у разговору са сарадницима у настави и на е-пошту: nvukovic@mas.bg.ac.rs и bbojovic@mas.bg.ac.rs;

Датум издавања задатка: **11.12.2009.**

Рок завршетка задатка: **22.01.2010.**

Задатак издао: _____

(Божица Бојовић)

N7

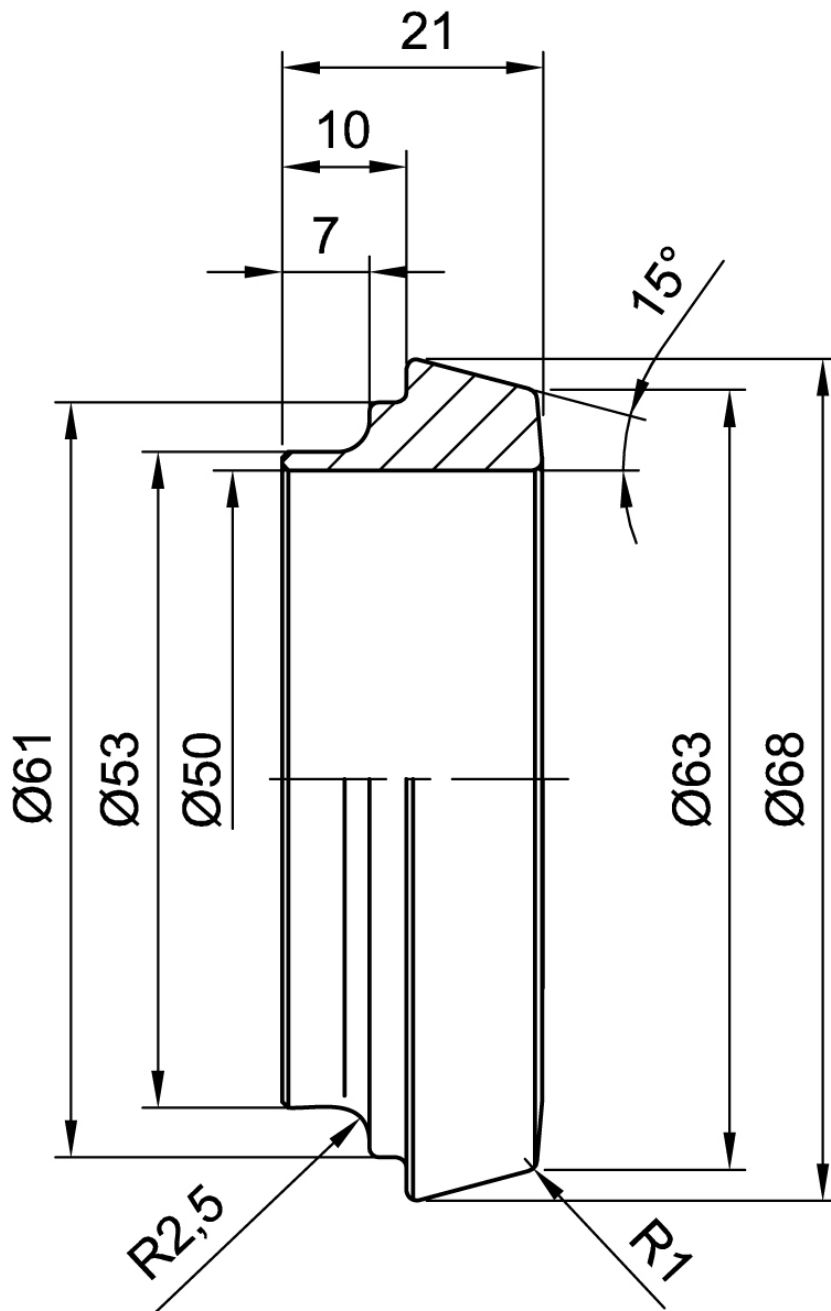

Napomena: Oborene ivice su $0.5/45^\circ$,
a neobeleženi radijusi 0.8

Материјал: Č. 3130
Тип производње: великосеријска

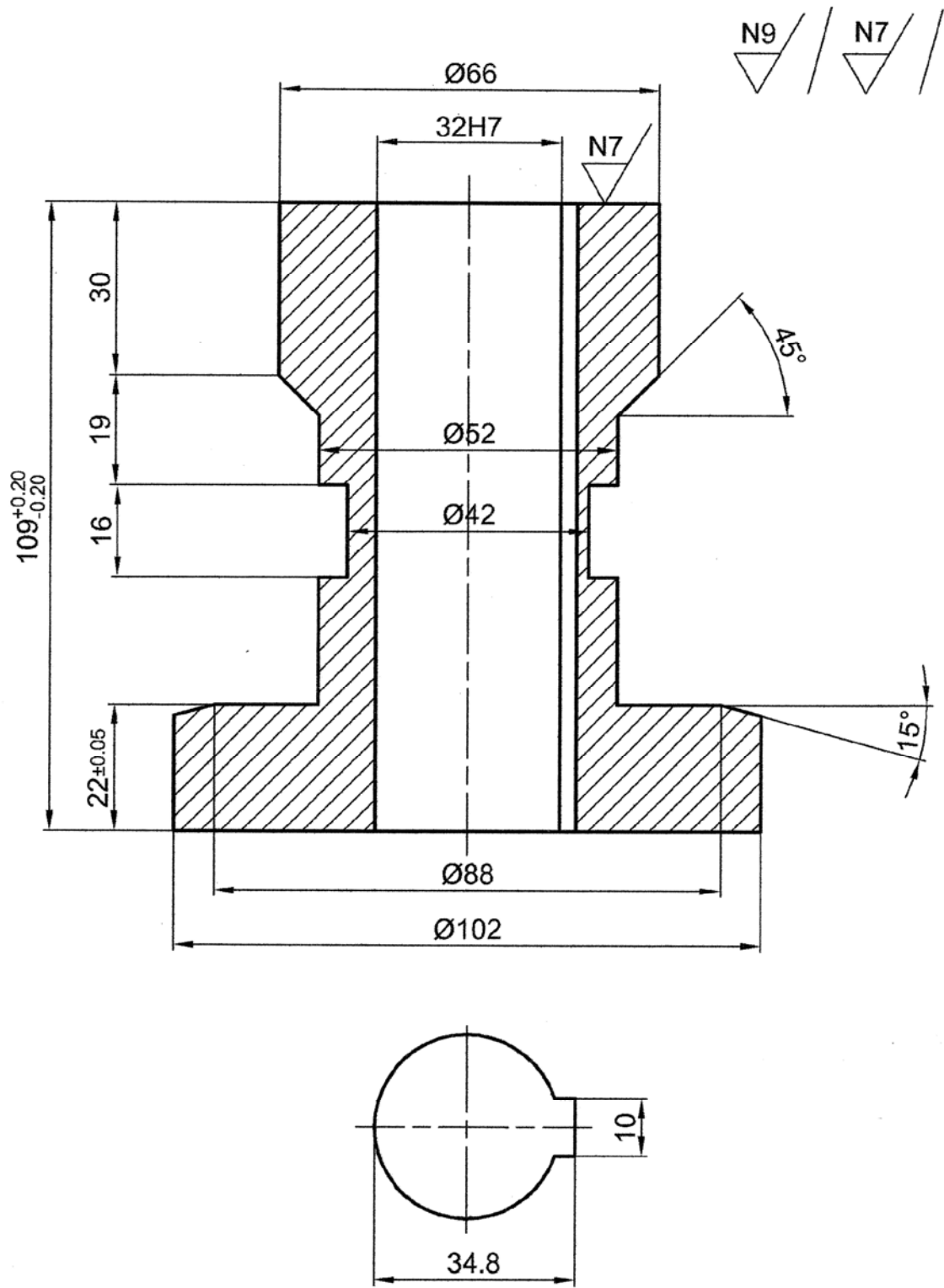

Материјал: Č. 4730
 Тип производње: великосеријска

$\varnothing 106h7$	0
	-0.035
$\varnothing 82H7$	+0.035
	0

N9/N7

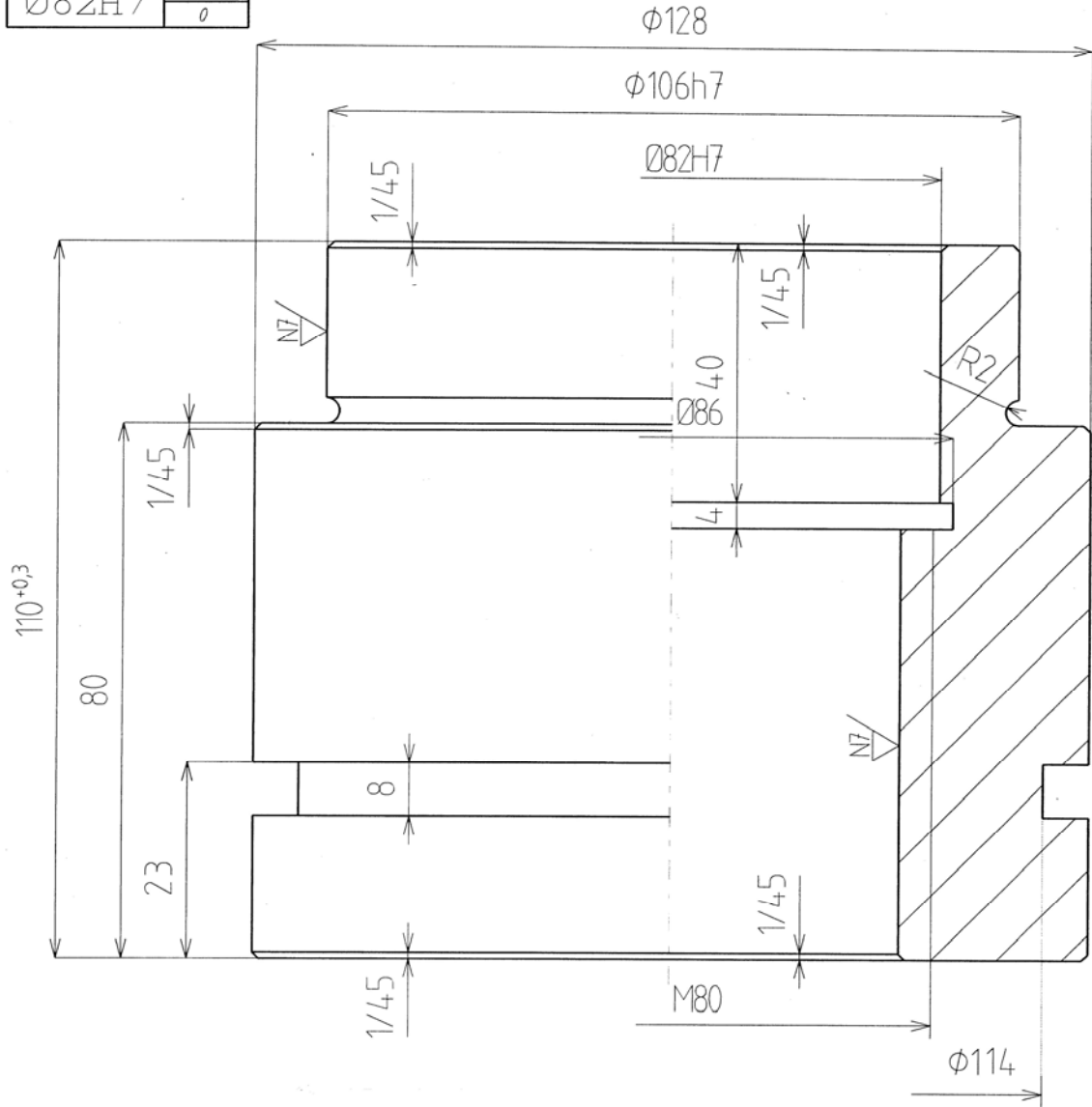

Материјал: Џ. 4130
 Тип производње: великосеријска

Ø106h7	0
	-0,035
Ø82H7	+0,035
	0

N9//N7//

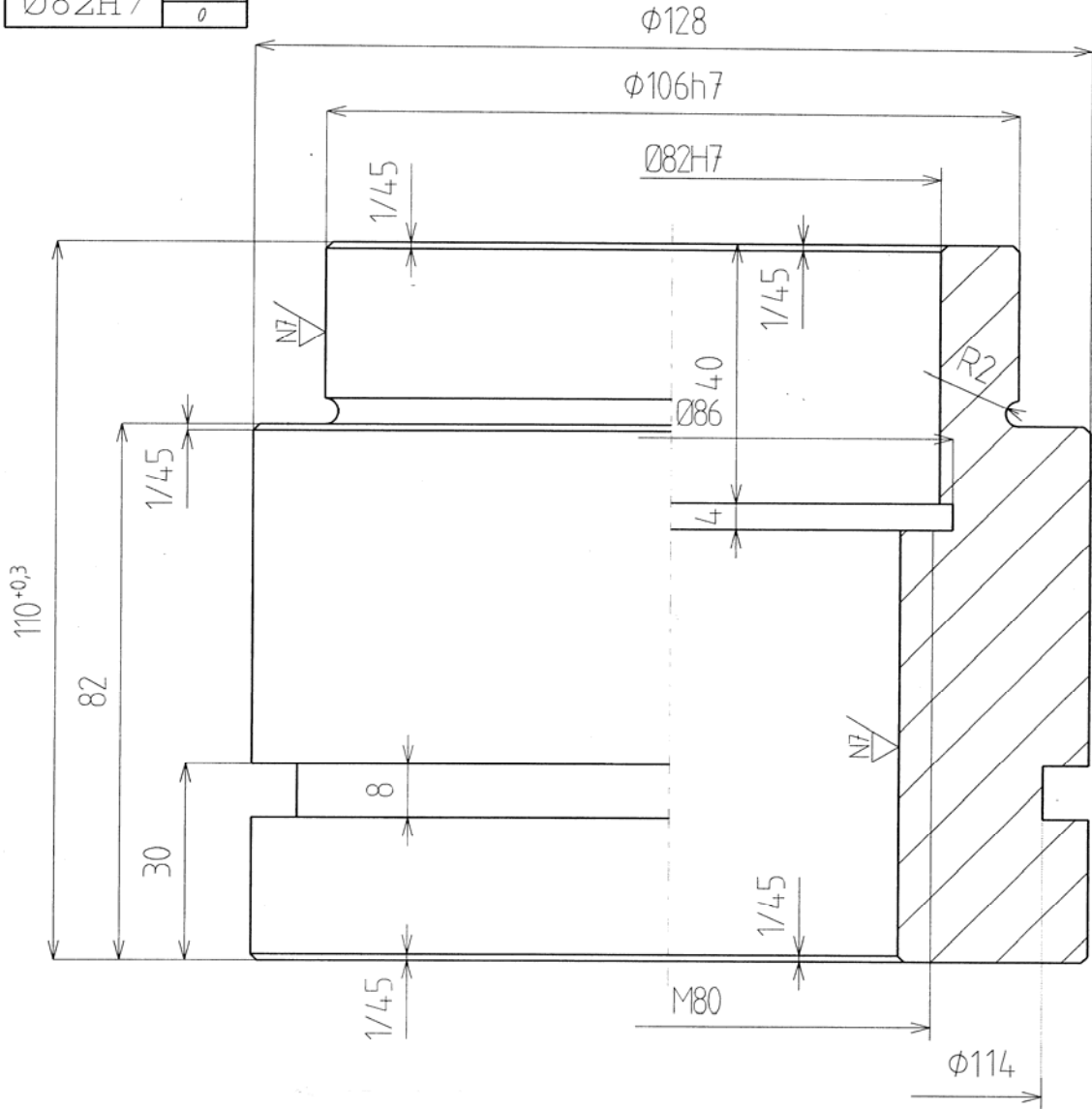

Материјал: Č. 3830
 Тип производње: великосеријска

Ø42H7	+0.025
	0.000

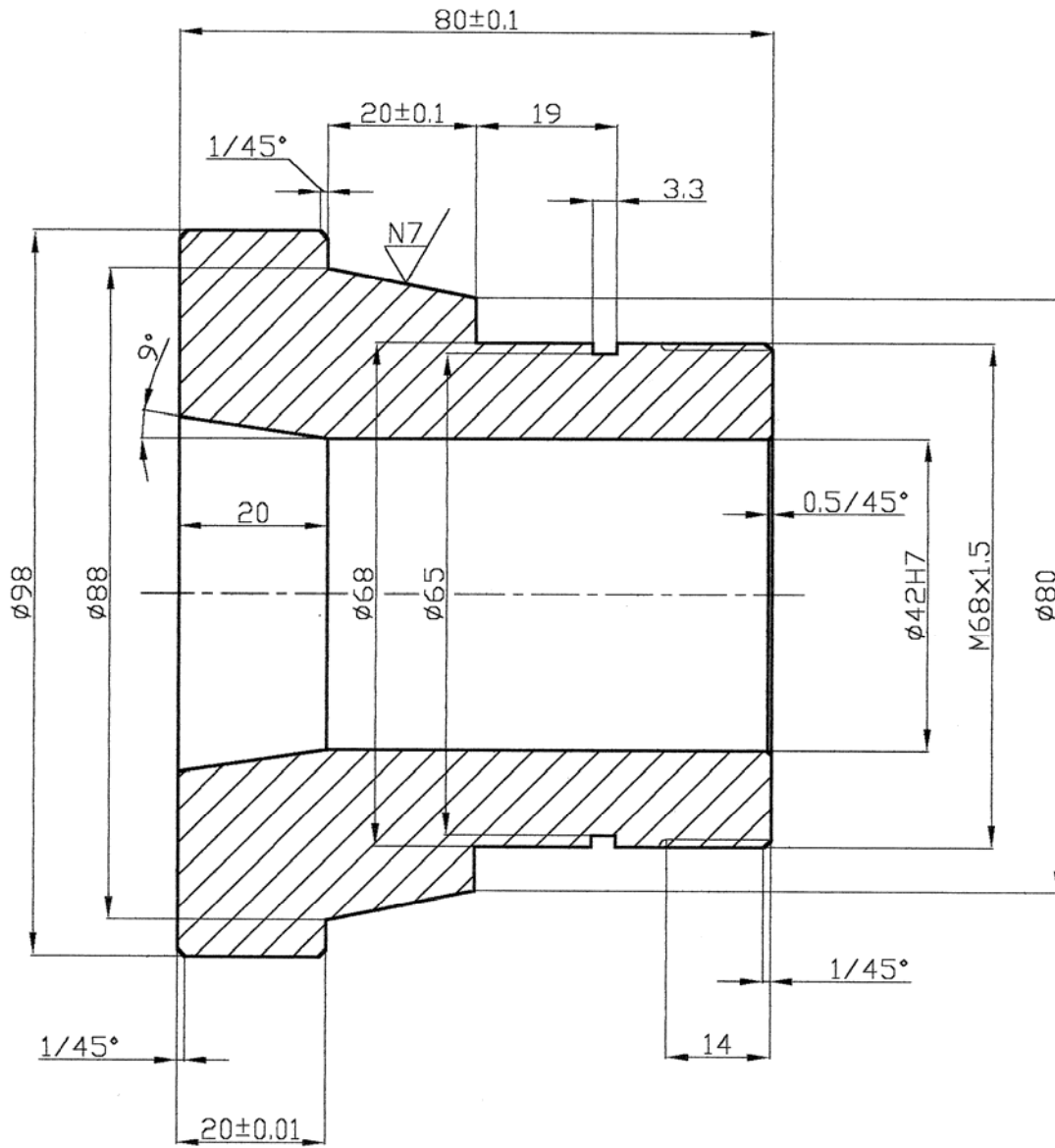

Stepen tolerancije slobodnih mera - "srednji"

Материјал: Č. 3230

Тип производње: великосеријска